

DS-MDS005-E

ウェアラブルボディカメラ用ドックステーション 拡張ユニット



8スロット拡張

- 注:
- *ドックステーションDS-MDS003/DS-MDS005は壁面取付金具と組み立て用金具が必要です。
 - *壁面取付: 金具 (DS-MH1901 or DS-MH1902)のご注文が必要です。
 - *デスクトップおよびモバイル取付: 金具 (DS-MH1901 or DS-MH1902)と組み立て用金具 (DS-MH1601 or DS-MH1602)のご注文が必要です。

DSSECURITY

仕様

インターフェース	
USB	USB Type-Cインターフェース × 8
ボタン	ダイヤルスイッチ
全般	
寸法	590 × 276 × 85.2mm (23.23" × 10.87" × 3.35")
重量	7.9kg (17.42lb.)

寸法

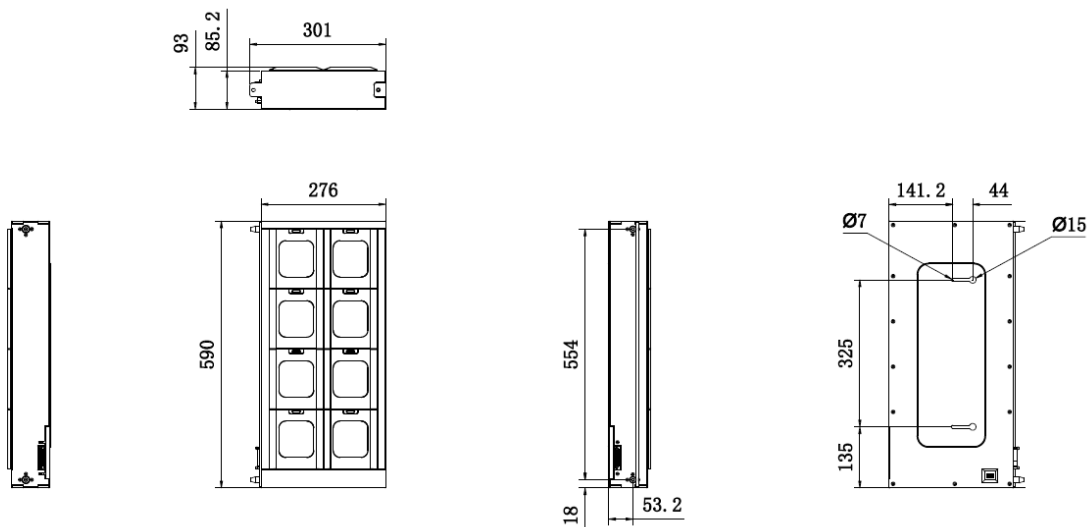

Unit: mm

金具 オプション

DS-MDS005 ドックステーション



Headquarters

No.555 Qianmo Road, Binjiang District,
Hangzhou 310051, China
T +86-571-8807-5998
www.hikvision.com



Follow us on social media to get the latest product and solution information.

